

GVW: 3500
GCW: 7000

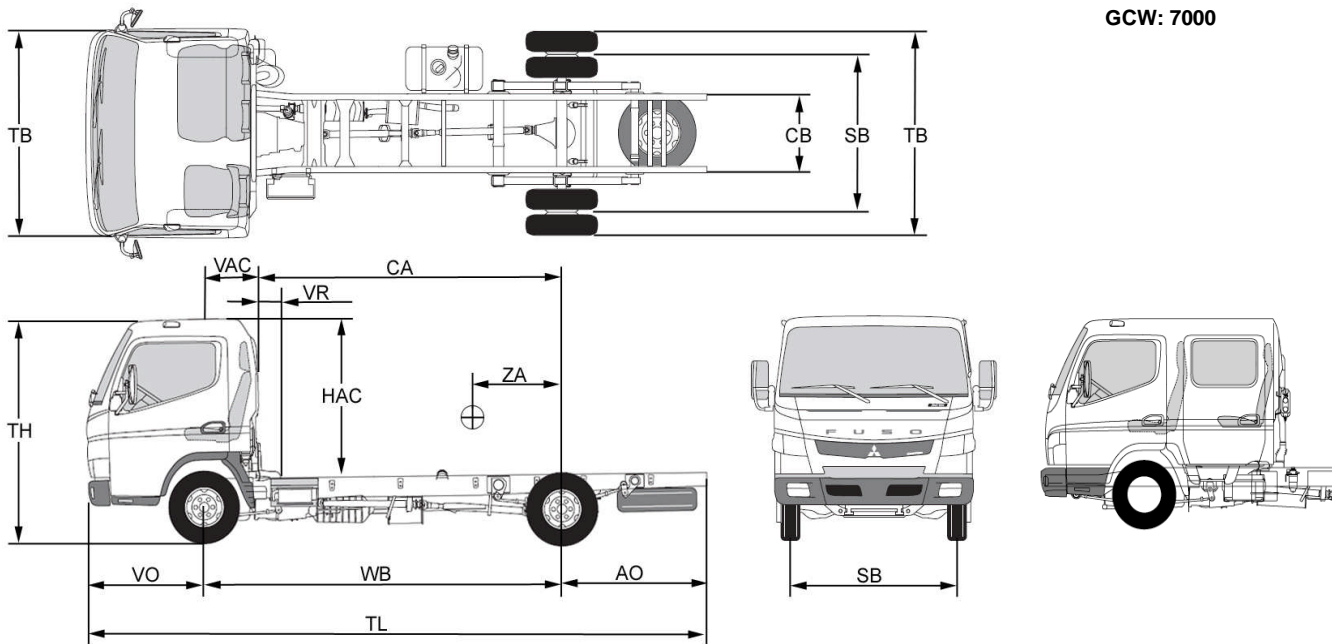

Wielbasis		3400	3850	4300	4750	3850
	Max. toelaatbaar totaalgewicht	7500	7500	7500	7500	7500
	Max. toelaatbaar gewicht onder de vooras	3100	3100	3100	3100	3100
	Max. toelaatbaar gewicht onder de achteras	6000	6000	6000	6000	6000
	Eigen gewicht chassis-cabine*	2517	2533	2581	2602	2753
	Eigen gewicht onder de vooras	1606	1601	1606	1616	1756
	Eigen gewicht onder de achteras	911	932	975	986	997
	BRUTO LAADVERMOGEN	4983	4967	4919	4898	4747
	Min. voertuiggewicht	2650	2650	2650	2650	2800
	Max. aanhangergewicht geremd	3500	3500	3500	3500	3500
TL	Totale chassislengte	5935	6685	7185	7735	6685
TB	Totale breedte over voorspatborden/achterbanden	1995 / 2027	1995 / 2027	1995 / 2137	1995 / 2137	1995 / 2027
TH	Totale hoogte chassis-cabine	2190	2190	2205	2205	2220
CA	Achterkant cabine-achteras	2866	3316	3766	4216	2272
VO	Vooroverbouw chassis	1140	1140	1140	1140	1140
AO	Achteroverbouw chassis	1395	1695	1745	1845	1695
BL	GEADVISEERDE BAKLENGTE	4466	5141	5816	6491	4097
	Laadlengte maximaal	4806	5526	6246	6966	4482
	Beedte opbouw maximaal	2550	2550	2550	2550	2550
ZA	Zwaartepunt opbouw-achteras (max.)	910	1045	1185	1290	845
VR	Vrije ruimte tussen cabine en laadbak	100	100	100	100	100
VAC	Vooras-achterkant cabine	534	534	534	534	1578
HAC	Hoogte achterkant cabine	1514	1514	1505	1505	1514
HA	Chassishoogte bij achteras (onbelast)	790	790	799	799	788
SB	Spoorbreedte (vooras/achteras)	1665 / 1560	1665 / 1560	1665 / 1670	1665 / 1670	1665 / 1560
CB	Chassisbreedte	750	750	850	850	750

* Eigen gewicht chassiscabine = inclusief geveerde stoel, airbag bestuurder, reserve wiel en montage beugels voor opbouw.

* Gemeten met halfvolle tank en zonder bestuurder.

Canter TF	<i>Duonic Automatische transmissie</i>	Euro5 EEV	7C18
MOTOR			
Type	4P10-9AT6 direct ingespoten met uitlaatgasturbo en intercooler (EURO-5) dubbele bovenliggende nokkenassen (DOHC), 4 kleppen per cilinder		
Brandstof	Diesel	Max. vermogen	129 KW / 3.500 omw/min
Aantal cilinders	4 (in lijn)	Max. koppel	430 Nm / 1.600 omw/min
Cilinderinhoud	2998 cm ³	Luchtfilter	Droog type
Boring x slag	95,8 x 104 mm	Brandstofpomp	Commonrail
Catalysator 1	ja, oxidatie catalysator		
Catalysator 2	ja, SCR catalysator met toevoeging Ad-Blue	Inhoud Ad-Blue tank: 12 Liter	
Roet particle filter	ja, gesloten type		
TRANSMISSIE			
Type	M038S6 (DUONIC)	Automatische transmissie met dubbele hydraulische koppeling	
Aantal	6 voorruit, 1 achterruit		
Overbrengingen voorruit	5,397 - 3,788 - 2,310 - 1,474 - 1,000 - 0,701		
Overbrengingen achterruit	5,397		
Overbrengingen achteras	Standaard: 5,285	Dubbele Cabine: 5,285	
Max. snelheid	90 km/u (met snelheidsbegrenzer)		
REMSYSTEEM			
Type	Hydraulisch 2-kringsleidingsstelsel, vacuüm bekrachtigd, voor en achter gescheiden met EBD. (elektronische remdrukregeling op achteras)		
Vooras	Schijfremmen		
Achteras	Schijfremmen		
Derde rem	Elektrische uitlaatrem		
Parkeer rem	Mechanisch op aandrijfjas		
ABS + EBD	Standaard	Optioneel: ESP (elektronisch stabiliteit programma)	
VEERSYSTEEM			
Type	Half elliptische bladveren, parabolisch op de vooras		
Voor (lxbxh)	(1150x70x17) Aantal: 2		
Achter hoofdveer (lxbxh)	(1250x70x12/11/10) Aantal: 1 / 2 / 3		
Achter hulpveer (lxbxh)	(880x70x15) Aantal: 3		
Schokdempers	Op voor- en achteras		
Stabilisator	Op voor- en achteras		
STUURINRICHTING			
Type	Kogelkringloop Hydraulisch bekrachtigd		
Min. draaicirkel over wielen (m)	12,2 (3400 mm) - 13,8 (3850 mm) - 15,2 (4300 mm) - 16,6 (4750 mm)		
Min. draaicircel tussen muren (m)	13,8 (3400 mm) - 15,2 (3850 mm) - 16,6 (4300 mm) - 18,0 (4750 mm)		
VELGEN EN BANDEN			
Bandenmaat	205/75 R17,5		
- voor	205/75 R17,5		
- achter dubbel	205/75 R17,5		
Loadindex	123/121		
Snelheidsindicatie	M		
Velgmaat	17,5 x 6 J		
- offset	127 mm		
Reservewiel	Standaard		
ELEKTRISCHE INSTALLATIE			
Accu	12 Volt (12 Volts installatie)	Optioneel: 24 Volt installatie voor opbouw	
Capaciteit accu	100 Ah	2 x 12 Volt / 100 Ah in serie	
Dynamo	12 Volt / 110 A	24 Volt / 80A	
BRANDSTOFTANK			
Inhoud	100 Liter Materiaal brandstoftank : metaal Standaard verwarmd brandstoffilter		
CABINE			
Zitplaatsen	Enkel Cabine, aantal zitplaatsen 3 Dubbele Cabine, aantal zitplaatsen 7 (4 achter, 3 voor)		